



CUADRO DE MANDO SCOR.AS para barreras

Cuadro de mando para 1 motor 24Vcc

1. Introducción

El cuadro de control SCOR.AS BEVK es especialmente indicado para barreras de corriente continua 24V con encoder y con absorción máxima de 7A. El cuadro de control permite una regulación precisa de la fuerza de empuje de la barrera, de la velocidad y de la sensibilidad en fase de ralentización. El cuadro puede memorizar hasta 30 emisores sin la memoria externa y 8000 emisores con la memoria externa con la función paso-paso y peatonal. Es equipado para entradas de fotocélulas, banda, final de carrera en apertura, entrada dedicado para espiras de cierre, posibilidad de conectar los pulsadores para el paso-paso, el peatonal y el stop. Las salidas incluyen una luz intermitente de 24Vac. Además esta predispuesto para el uso de baterías flotantes si necesario el funcionamiento en caso de falta de energía eléctrica.

CUIDADO: Efectuar las regulaciones en modo de poder declarar la conformidad según la Directiva Máquina 98\37\CE y en lo particular, a las normas EN 12445; EN 12453 y EN 12635 y modificaciones siguientes.

2. Configuración

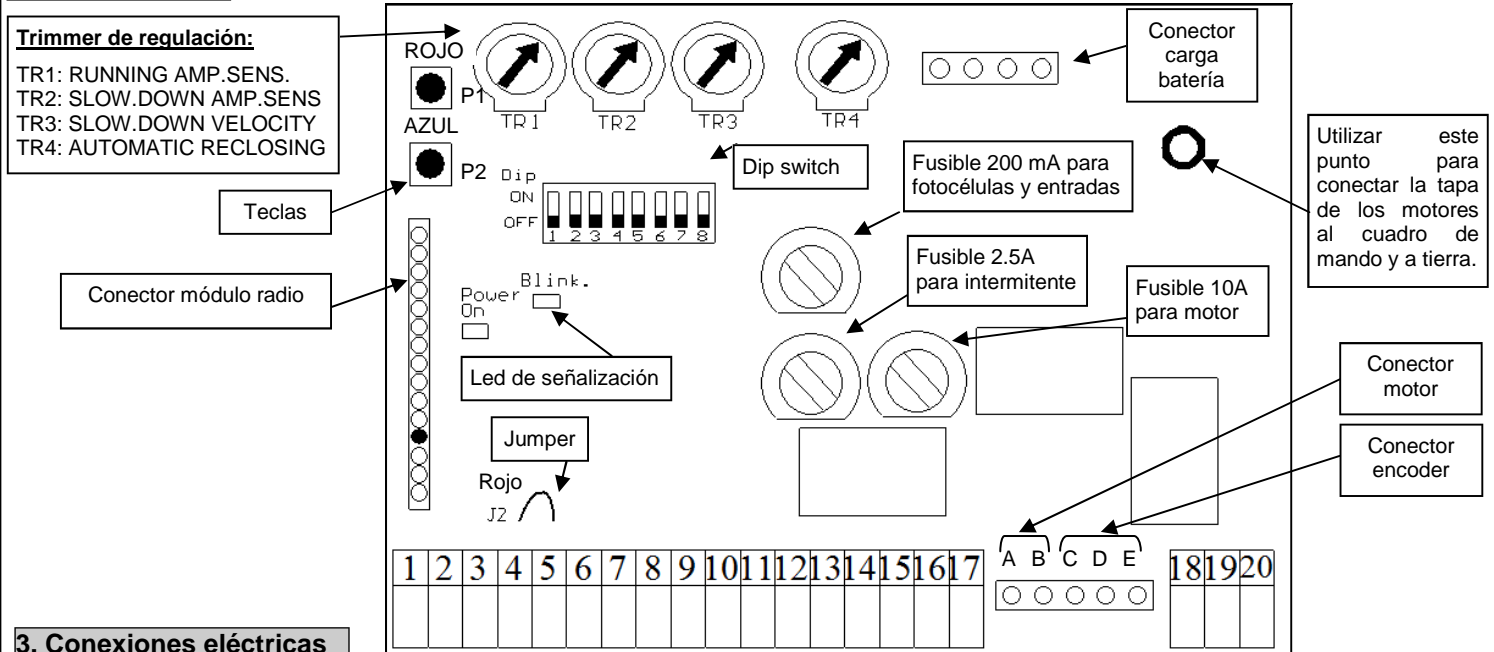

3. Conexiones eléctricas

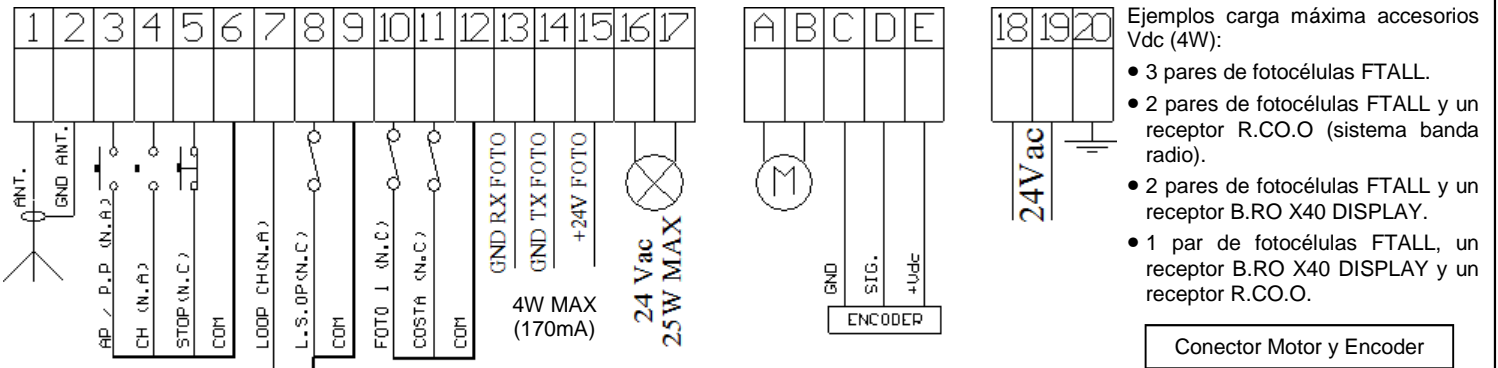

DESCRIPCION:

AP/PP: Pulsador paso-paso / Abre.
 PED : Cierra.
 STOP: Stop.
 Com : Común.
 GND ANT.: Masa antena
 ANT.: Entrada antena
 PHOTO1: Fotocélula.
 COSTA: entrada banda / reloj.
 LOOP CH: Entrada espira de cierre.
 L.S.OP: Fin de carrera apertura.

Cualquier Contacto Normalmente Cerrado (N.C) debe ser puenteando si no se utiliza.

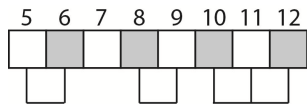

PUESTA A TIERRA

Para obtener un correcto funcionamiento de los accesorios (en particular, fotosensitivos) conectados al cuadro de mando, es muy importante que toda la instalación (automatización + motores + cuadro de mando) tenga una única referencia de masa. Deben conectarse entre sí la estructura metálica del automatismo, la tapa de los motores y el cuadro de mando con el terminal de tierra. Para la conexión del cuadro de mando ver la figura.

ATENCIÓN: Antes de cualquier activación y/o puesta en marcha del sistema, leer con atención los apartados que describen las programaciones y los principales ajustes del automatismo. En la programación, seguir detalladamente las órdenes y las instrucciones indicadas. No entrar en el radio de acción del automatismo mientras que esta en movimiento o durante las programaciones. Antes de una modificación esperar la parada completa del sistema. No se permite a personas ajenas y/o no calificadas intervenciones y/o la presencia en el radio de acción del sistema.

4. Controles preliminares

Antes de conectar el cuadro a la corriente, comprobar todos los cableados efectuados. En particular, comprobar que no hayan cables pelados, cortocircuitos entre cables y que todos los accesorios sean conectados a la regleta de bornes en los puntos que indica el esquema de la página 1. Una vez conectada la alimentación verificar que:

1. El led POWER se encienda permanente/fijo.
2. Las entradas normalmente cerradas tengan el correspondiente led encendido. El led debe apagarse cuando se abre la entrada.
3. Verificar que el módulo radio haya sido enchufado correctamente y que funcione.
4. Posicionar el DIP 1 en ON
5. Verificar la conexión de los motores siguiendo el procedimiento descrito a continuación:



Importante: durante estos movimientos las fotocélulas, la radio y los pulsadores NO están activos

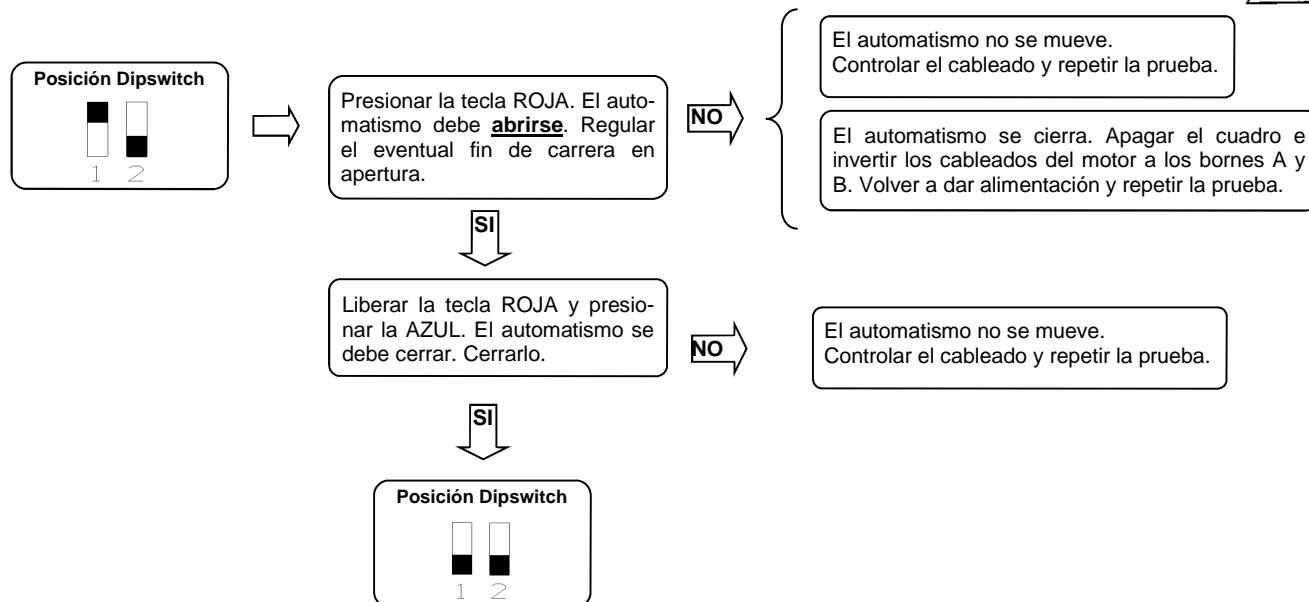

5. Aprendizaje emisor

La 1ª tecla memorizada realiza la función de paso a paso (apertura y cierre del automatismo), la 2ª tecla acciona la luz de cortesía. La tercer tecla acciona la función de apertura peatonal (apertura parcial).

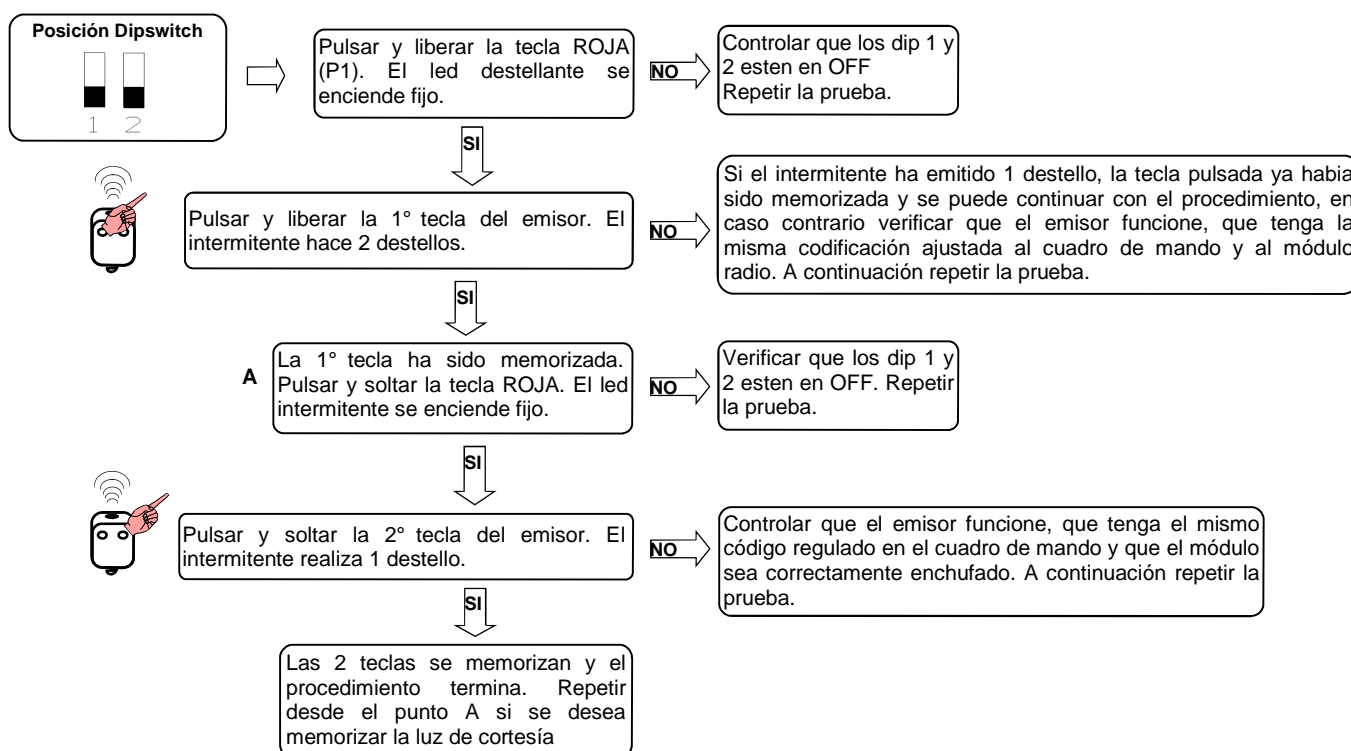

6. Aprendizaje recorrido

Este procedimiento debe ser efectuado SOLO por el instalador y SOLO durante la puesta en funcionamiento del sistema. Si no se utiliza un emisor, es necesario utilizar la tecla Roja (P1) que se encuentra en el cuadro, o bien con los pulsadores P.P.

El automatismo se detiene automáticamente con el tope mecánico o sobre el final de carrera.

Cerrar el automatismo, ver punto 4 para el movimiento manual del automatismo.

Regulación del recorrido de las hojas

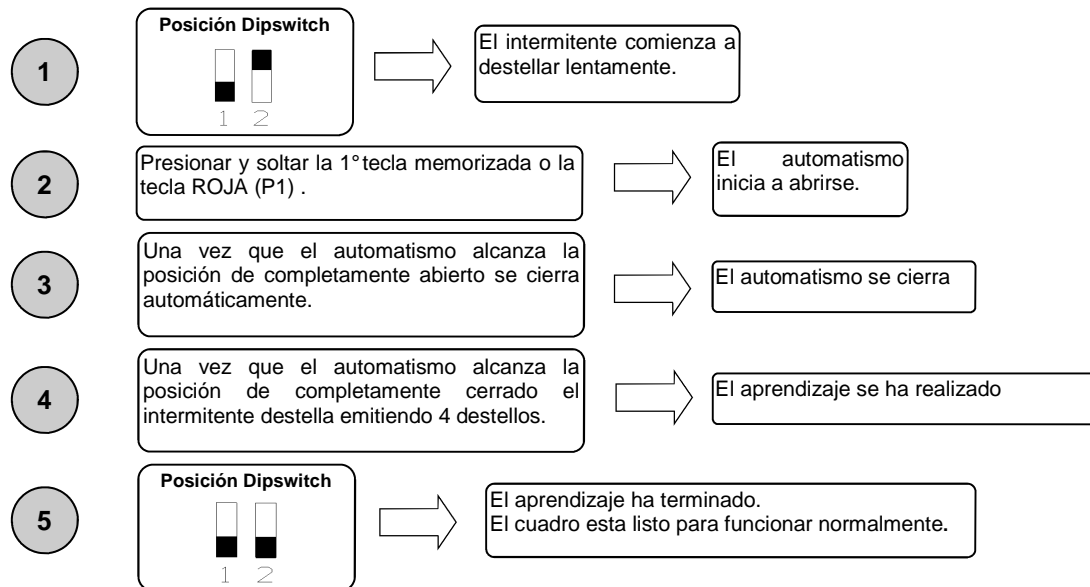

7. Regulación umbral sensor amperométrico a régimen

Este procedimiento debe ser efectuado SOLO por el instalador y SOLO durante la puesta en funcionamiento del sistema. Para una correcta programación, antes de efectuar las modificaciones, llevar siempre el automatismo a la posición completamente cerrada.

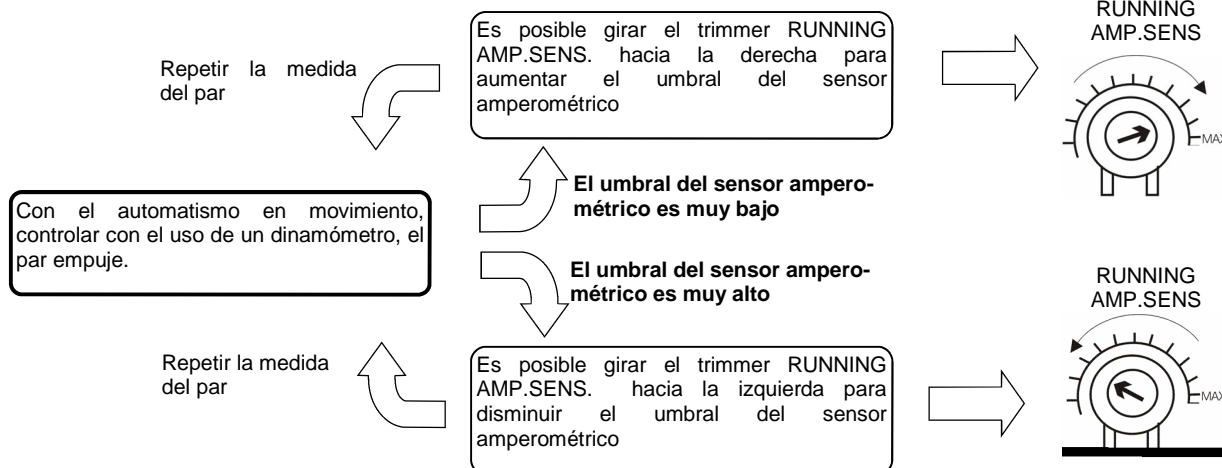

CUIDADO: Efectuar las regulaciones en modo de poder declarar la conformidad según la Directiva Máquina 98/37/CE y en lo particular, a las normas EN 12445; EN 12453 y EN 12635 y modificaciones siguientes.

8. Regulación umbral sensor amperométrico en ralentización

Este procedimiento debe ser efectuado SOLO por el instalador y SOLO durante la puesta en funcionamiento del sistema. Para una correcta programación, antes de efectuar las modificaciones, llevar siempre el automatismo en la posición completamente cerrada. En caso de intervención del sensor amperométrico en proximidad del tope mecánico la central lo interpreta como posición de final de movimiento y no invierte.

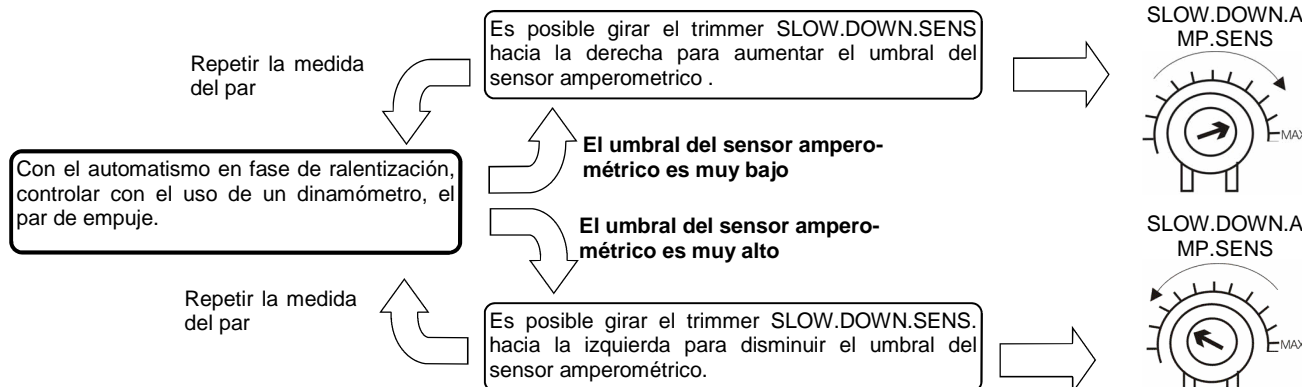

CUIDADO: Efectuar las regulaciones en modo de poder declarar la conformidad según la Directiva Máquina 98/37/CE y en lo particular, a las normas EN 12445; EN 12453 y EN 12635 y modificaciones siguientes.

9. Regulación velocidad motores en ralentización

Este procedimiento debe ser efectuado SOLO por el instalador y SOLO durante la puesta en funcionamiento del sistema. Para una correcta programación, antes de efectuar las modificaciones, llevar siempre el automatismo en la posición completamente cerrada.

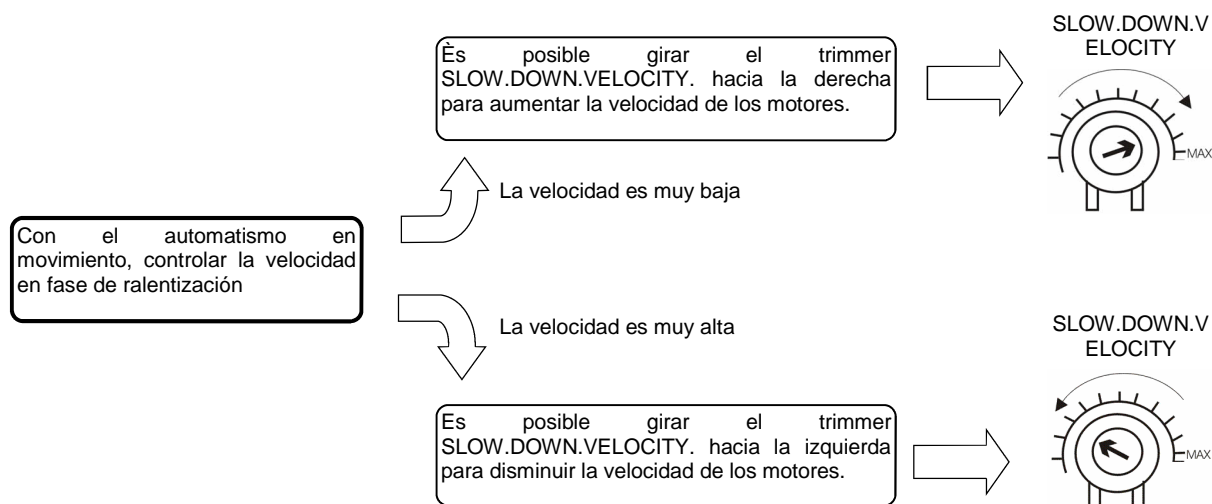

N.B: Luego de haber regulado la velocidad de ralentización deseada es indispensable efectuar una nueva programación de los recorridos en el caso se haya personalizada la fase de ralentización (cap.12).

CUIDADO: Efectuar las regulaciones en modo de poder declarar la conformidad según la Directiva Máquina 98/37/CE y en lo particular, a las normas EN 12445; EN 12453 y EN 12635 y modificaciones siguientes.

10. Regulación del tiempo de cerradura automática

Este procedimiento debe ser efectuado SOLO por el instalador y SOLO durante la puesta en funcionamiento del sistema. Para una correcta programación, antes de efectuar las modificaciones, llevar siempre el automatismo en la posición completamente cerrada.

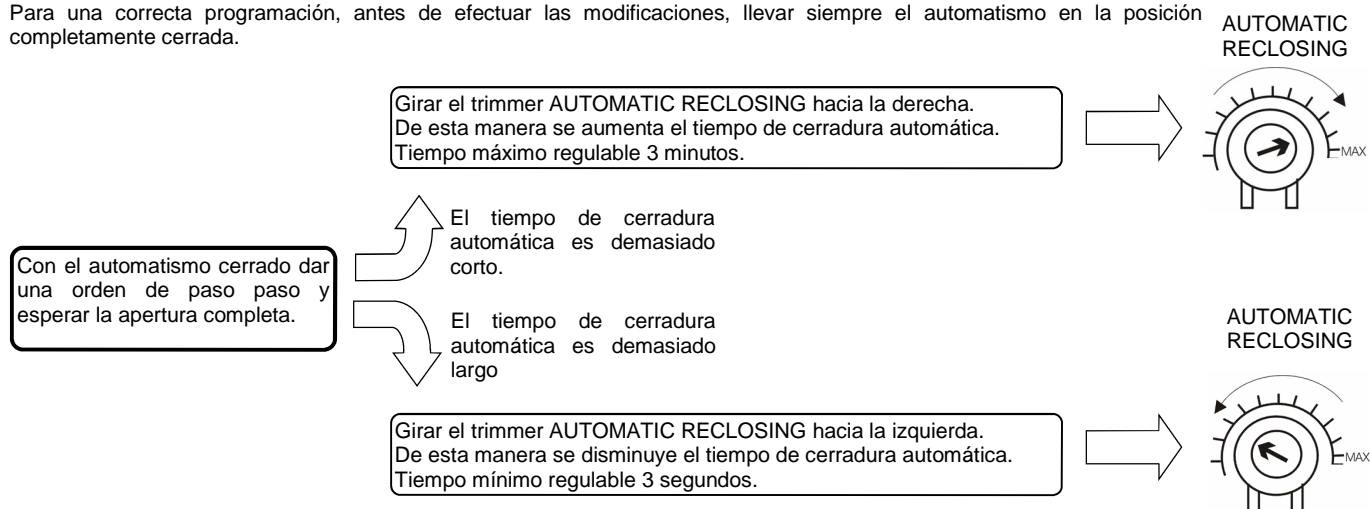

Desactivación cerradura automática

Girar el trimmer AUTOMATIC RECLOSING todo hacia la derecha. De esta manera se **desactiva la cerradura automática**.

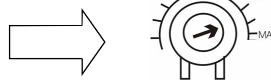

Cerradura inmediata desde las fotocélulas

Girar el trimmer AUTOMATIC RECLOSING todo hacia la izquierda para habilitar el **cierre inmediato desde las fotocélulas**. Si el haz de las fotocélulas se interrumpe durante la apertura o en apertura total la centralita se cierra inmediatamente de la apertura total, en caso contrario el automatismo se cierra después de 30 segundos.

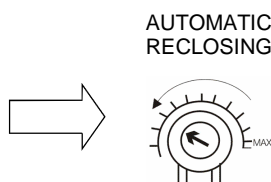

11. Personalización de la apertura peatonal (apertura parcial)

Este procedimiento debe ser efectuado SOLO por el instalador y SOLO durante la puesta en funcionamiento del sistema. Para una correcta programación, antes de efectuar las modificaciones, llevar siempre el automatismo en la posición completamente cerrada. Si no ha sido personalizada la apertura peatonal corresponde a la apertura total del automatismo. Para personalizar la apertura peatonal proceder como se describe a continuación:

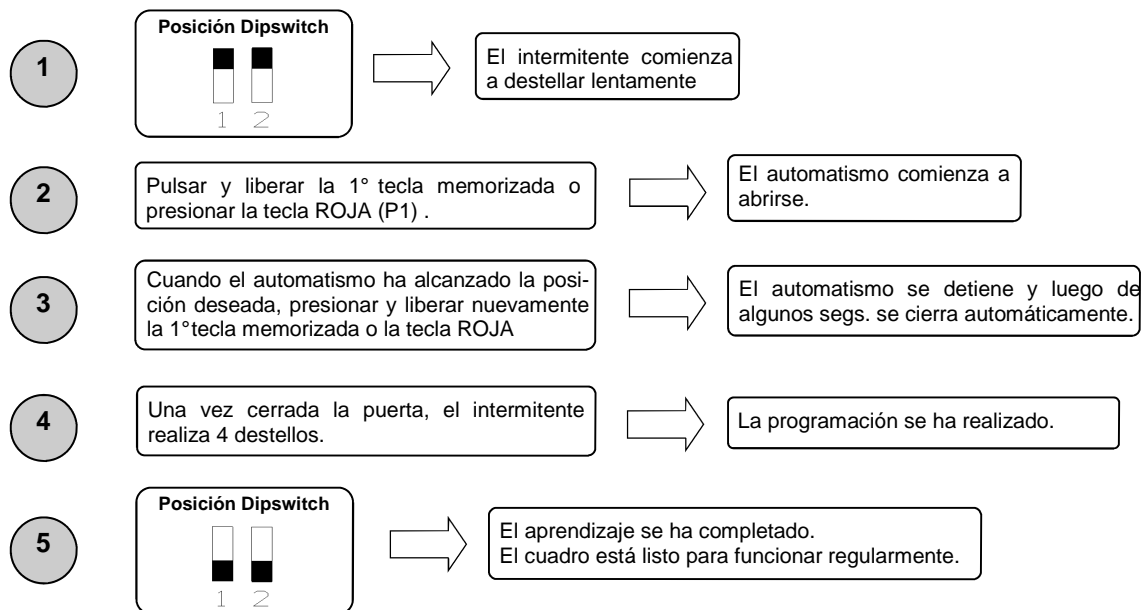

12. Personalización de la fase de ralentización

Este procedimiento debe ser efectuado SOLO por el instalador y SOLO durante la puesta en funcionamiento del sistema. Para una correcta programación, antes de efectuar las modificaciones, llevar siempre el automatismo a la posición completamente cerrada. Durante la fase de aprendizaje, es posible decidir donde la puerta debe iniciar la fase de ralentización.

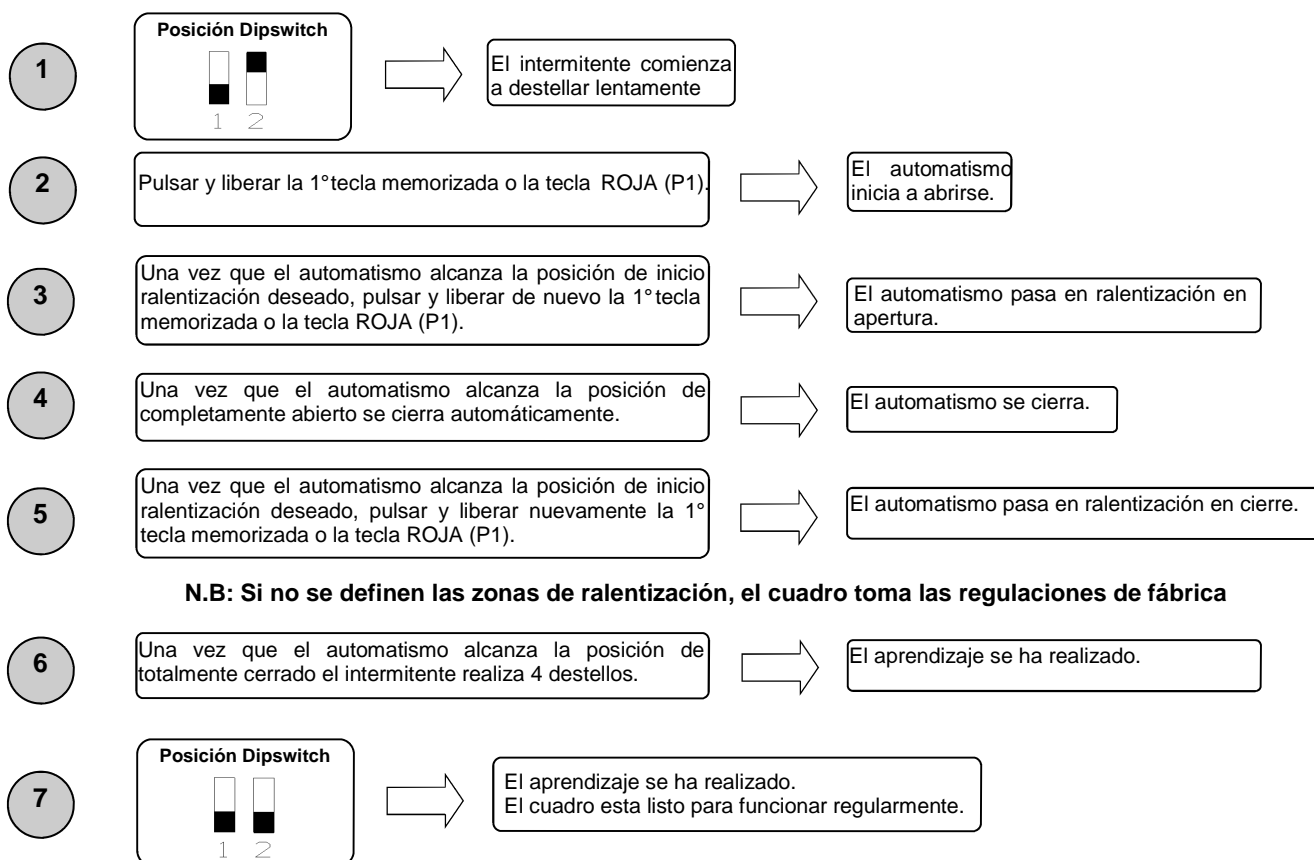

N.B: Luego de haber regulado la velocidad en ralentización es indispensable efectuar una nueva programación de los recorridos en el caso se haya personalizado en la fase de ralentización.

13. Funciones avanzadas

Mediante el dip switch de 8 posiciones es posible personalizar aun más las funciones del automatismo. El cuadro de mando sale de fábrica con las principales funciones programadas, sin embargo es posible modificarlas siguiendo las instrucciones de la siguiente tabla:

Nº dip	Funcion	Dip OFF	Dip ON
1	Modalidad de funcionamiento	Automático	Manual
2	Aprendizaje recorrido	Desactivado	Habilitado
3	Predestello	No activado	Activado
4	Función comunitaria	No activado	Activado
5	Funcionamiento entrada PP	Paso paso	Abre
6	Test fotocélulas	No activado	Activado
7	Funcionamiento reloj	No activado	Activado
8	Velocidad automatismo	Reducida	Máxima

13.1 Modalidad de funcionamiento

Regulando el dip n°1 en ON se habilita el funcionamiento manual. Tal funcionamiento permite el desplazamiento del automatismo con las teclas roja y azul presentes en la tarjeta (ver parágrafo 4).

13.2 Aprendizaje recorrido

Regulando el dip n°1 en OFF y el dip n°2 en ON se habilita el aprendizaje del recorrido.

Regulando el dip n°1 en ON y el dip n°2 en ON se habilita el aprendizaje de la apertura peatonal. Tal funcionamiento permite memorizar la apertura parcial del automatismo cuando se presiona la tecla de apertura peatonal (ver parágrafo 11).

13.3 Predestello

Regulando el dip n°3 en ON se habilita el predestello. Esta función realizada ANTES de cada movimiento un breve destello indicando el inminente movimiento.

13.4 Función comunitaria

Cada orden impartida por radio o con pulsadores de paso paso y/o peatonal hace solo la apertura del automatismo. El cierre depende de la función de cerradura automática, que por lo tanto tendrá que **SER NECESARIAMENTE ACTIVADA** ya que toda orden de cierre es ignorada. En el caso que la función comunitaria sea activa y se desactive la cerradura automática por medio del correspondiente trimmer de regulación (girar todo hacia la derecha), el cuadro pasa al estado de alarma que es indicado por destellos veloces del intermitente.

Para activar la función comunitaria, posicionar el dip n°4 en ON.

13.5 Funcionamiento entrada cableada PP

Regulando el dip n°5 en OFF se habilita la entrada **cableada** Paso paso.

Regulando el dip n°5 su ON se habilita la entrada **cableada** Abre.

13.6 Test fotocélulas

Este cuadro de mando tiene una función que permite efectuar un control de funcionamiento de las fotocélulas antes de cada accionamiento del motor. De esta manera es posible aumentar la seguridad del sistema en caso de daño del fotodispositivo (por ej. relè de salida encolado) o de un cortocircuito indeseado en la entrada de las fotocélulas. En el caso de avería, el cuadro lo señala con el encendido fijo del intermitente con la presión de una tecla y no realizando ningún movimiento. Este control se efectúa una vez que el cuadro ha recibido un mando de movimiento, pero antes de dar tensión al motor. Regular el dip n°6 en ON para activar el test de las fotocélulas.

13.7 Función reloj

Regulando el dip n°7 en ON se activa la función reloj. La entrada **banda** se transforma en entrada **reloj** donde es posible conectar un timer para la apertura programada del automatismo. El contacto es interpretado como solicitud de apertura y de permanencia en el estado de abierto hasta que el contacto permanece cerrado. Cuando el contacto se abre, el automatismo se cierra automáticamente.

13.8 Velocidad automatismo

El cuadro SCOR.AS BEVK puede funcionar con dos velocidades. Esta regulación se realiza posicionando el dip n°8 en OFF si se quiere el funcionamiento con velocidad reducida y en ON si se quiere el funcionamiento con la velocidad máxima. Esta regulación se **DEBE** hacer **antes del aprendizaje de los recorridos**.

CUIDADO: Efectuar las regulaciones en modo de poder declarar la conformidad según la Directiva Máquina 98/37/CE y en lo particular, a las normas EN 12445; EN 12453 y EN 12635 y modificaciones siguientes.

14. Modalidad de intervención de las fotocélulas

La modalidad de intervención de las fotocélulas es único:

- Las fotocélulas no intervienen en apertura, mientras que invierten inmediatamente el movimiento hasta la reapertura completa en el caso de obstáculos en el cierre.

15. Modalidad de intervención banda

La modalidad de intervención de la banda es única:

- La banda no interviene en apertura, mientras invierte inmediatamente el movimiento hasta la reapertura completa en el caso de obstáculos en el cierre.

ATENCIÓN: CON EL DIP 7 EN ON LA ENTRADA BANDA SE TRANSFORMA EN ENTRADA RELOJ. PARA UTILIZAR LA BANDA, PONER EL CONTACTO DE LA BANDA EN SERIE CON EL CONTACTO DE LAS FOTOCÉLULAS O CON EL STOP.

16. Conexiones espiras magnéticas

Espira de cierre: la central es equipada de una entrada dedicado para la conexión de una espira magnética de cierre, la central lee la solicitud de cierre cuando el contacto es liberado, por lo tanto regular el relevador de masas metálicas con un contacto normalmente abierto, de esta forma cuando un vehículo sale y libera la espira la central acciona el cierre.

Espira de apertura: para utilizar una espira magnética que acciona la apertura del automatismo regular el DIP 5 en ON, habilitando de esta manera la entrada abre, y conectar el contacto normalmente abierto del relevador de masas metálicas a la entrada ABRE.

17. Funcionamiento del cuadro de mando

La modalidad de intervención del sensor de corriente es única. En caso de intervención del sensor en apertura el automatismo se detiene.

En el caso de intervención en cierre se obtiene la inmediata inversión con reapertura total del automatismo.

En el momento que se selecciona la función comunitaria al verificarse un sense en cierre comporta una breve inversión en apertura con sucesivo paro del movimiento hasta la recepción de un mando usuario.

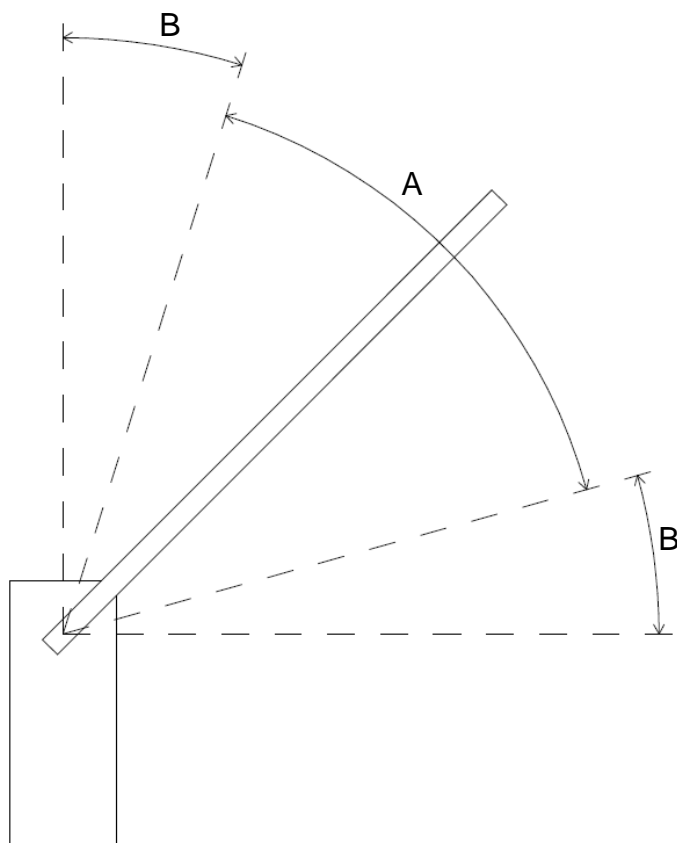

A = Zona de marcha a velocidad normal

B = Zonas de marcha a velocidad lenta

La central es suministrada con tiempos standard de recorrido y ralentización. Se aconseja siempre realizar un aprendizaje del recorrido para optimizar el funcionamiento.

18. Selección del tipo de codificación y anulación total de la memoria.

En el momento que sea necesario cambiar el tipo de codificación (de código variable a código fijo o viceversa) o anulados todos los emisores memorizados, proceder como se indica a continuación:

1. Quitar alimentación al sistema.
2. Presionar la tecla **azul** si se quiere seleccionar la codificación de código fijo o presionar la tecla **roja** si se quiere seleccionar la decodificación de código variable.
3. Mantener presionado mientras se vuelve a dar tensión al sistema.
4. Mantener presionadas las teclas hasta que el intermitente no se enciende 3 veces.
5. A este punto soltar la tecla y esperar que el intermitente se apague. La selección de la decodificación y la cancelación total de la memoria han sido realizados.

19. Estado de alarma del cuadro.

Si el intermitente destella velozmente o permanece encendido fijo, significa que el cuadro está en estado de alarma. Cada mando es ignorado hasta la resolución de la anomalía.

Señalización anomalía	Causa anomalía	Solución
Destello rápido del intermitente.	Comunitaria activa + cerradura automática desactivada.	Habilitar la cerradura automática girando el trimmer hacia la izquierda o bien desactivar la función comunitaria (dip4 en off).
Intermitente encendido fijo.	Intervención de la protección térmica del cuadro. Absorción de corriente demasiado elevada. El valor no debe ser superior a 7A por más de 3 seg.	Cada mando es ignorado por 20 seg. Controlar el estado de los motores y su absorción.

20. Solución de problemas

Este apartado tiene como finalidad proporcionar algunas indicaciones para los problemas mas frecuentes que suelen presentarse. Antes de proceder, comprobar que los led del circuito esten correctamente encendidos o apagados; el estado de estos led es indicado en la siguiente tabla:

ESTADO LED						
Paso paso / Abre	Cierra	Stop	Fotocélula	Banda / reloj	Espira CH	Final de carrera OP
apagado	apagado	encendido	encendido	Encendido/apagado	apagado	encendido

Si algun led no resulta en el estado correcto controlar la entrada correspondiente. Eventualmente, excluir los accesorios externos puenteando las correspondientes entradas (fotocélulas, final de carrera, stop) con el común (en el caso de contactos normalmente cerrados). Controlar los puntos de la siguiente tabla:

Tipo de problema	Probable causa	Solución
Al activar el mando de apertura, el automatismo no se mueve.	Falta de alimentación eléctrica.	Comprobar la presencia de la tensión eléctrica y todas las conexiones a la red eléctrica.
	Fusible quemado.	Sustituir el fusible con uno de iguales características.
Al activar el mando de apertura, el automatismo se mueve en cierre.	Cables del motor invertidos.	Verificar el cableado de los motores, si es necesario invertirlos.
No se entra en la programación de los emisores.	<ul style="list-style-type: none"> Los dip no estan regulados correctamente. El tipo de decodificación regulada en el cuadro no corresponde al tipo de emisor en uso. 	<ul style="list-style-type: none"> Posicionar el DIP 1 y 2 en OFF. Verificar cual codificación ha sido regulada y eventualmente seleccionar la que corresponde a los emisores en uso.
No se logra entrar en la programación recorrido.	El automatismo no esta cerrado.	Llevar (en manual) el automatismo en cierre. Probar entrar en el aprendizaje.
El cuadro esta alimentado pero el automatismo no se mueve.	Una entrada normalmente cerrada no es activada.	Verificar las entradas fotocélulas, las entradas stop y final de carrera. Si no se utilizan, ponerlos en cortocircuito con el común.
En fase de aprendizaje, el automatismo se detiene antes de llegar a la apertura total.	Umbral del trimmer RUNNING AMP.SENS demasiado baja.	Aumentar el valor de intervención del sensor amperométrico.
El automatismo se mueve por un segundo y luego se detiene.	Encoder dañado o desconectado	Controlar las conexiones del encoder

GARANTIA - La garantía del fabricante tiene validez en términos legales a partir de la fecha impresa y se limita a la reparación o sustitución gratuita de las piezas reconocidas como defectuosas por falta de cuidados esenciales en los materiales o por defectos de fabricación. La garantía no cubre daños o defectos debidos a agentes externos, defectos de mantenimiento, sobrecarga, desgaste natural, elección inexacta, error de montaje u otras causas no imputables al fabricante. Los productos manipulados no seran objeto de garantía y no seran reparados. Los datos expuestos son meramente indicativos. No podrá imputarse ninguna responsabilidad por reducciones de alcance o disfunciones debidas a interferencias ambientales. La responsabilidad a cargo del fabricante por daños derivados a personas por accidentes de cualquier tipo ocasionados por nuestros productos defectuosos, son solo aquellos derivados inderogablemente de la ley italiana.